

# DraftBoard Unlimited 4.5



*CAD- und Design Software, die mitdenkt  
Einfach intelligenter!*

Sie werden kaum ein CAD-Programm finden, mit dem Sie schneller und effizienter entwerfen und konstruieren können als mit **DraftBoard Unlimited**. Anstatt unzählige Befehle zu erlernen führt Sie **DraftBoard** elegant und selbsterklärend durch die einzelnen Konstruktionsschritte. Notwendige Funktionen sind immer präsent, meist nur einen Mausklick entfernt. Ihre Kreativität bestimmt die Konstruktionsgeschwindigkeit, nicht das Programm.

Die gebotene Funktionalität, von den klassischen Konstruktionswerkzeugen, über ausgefeilte Splinekurven, der integrierten Parametrie und Stücklistenausgabe bis hin zu assoziativen Ansichten und Zeichenblättern, erlauben selbst komplexe Zeichnungen schnell und effizient zu erstellen.

Der nahtlose Übergang vom zweidimensionalen Konstruieren in den dreidimensionalen Entwurf entspricht dem Erstellen von isometrischen Zeichnungen am Zeichenbrett und bietet einen eleganten Einstieg in die Welt des dreidimensionalen Konstruierens (nur in Unlimited 3D).

Wenn Sie nicht mühsam, sondern elegant konstruieren wollen, bietet **DraftBoard Unlimited** die einzig sympathische und effiziente Lösung.

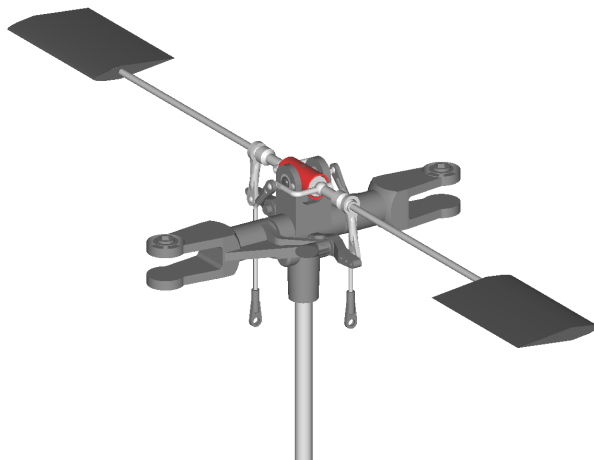

## DraftBoard Oberfläche

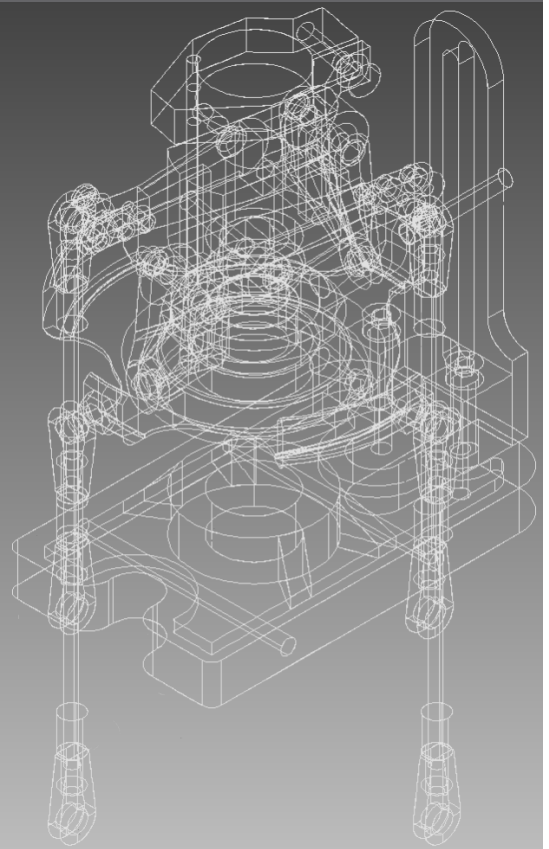
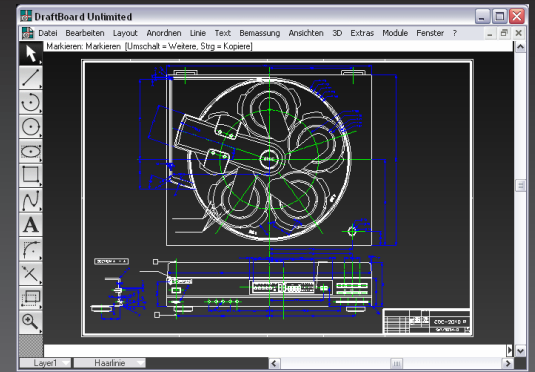

info@draftboard.de  
www.posh.de

# Funktions - Beschreibung

Version 4.5

## Benutzeroberfläche

- unbegrenzte Zeichnungsfläche und -größe
- MDI-Interface [Multidokumententechnik]
- autom. Zeichenassistent [konfigurierbar]
- intelligente Mauszeiger
- Bildschirmhintergrund schwarz oder weiß
- dynamische und permanente Hilfslinien
- Strokebefehle [grafische Kurzbefehle]
- Hilfsraster
- stufenloses Zoomen
- Speichern von Bildschirmausschnitten
- Verschieben von Bildschirmhalten [PAN]
- Nach Vorne/Hinten stellen von Objekten
- Layeranzeige für schnellen Layerwechsel
- Linienanzeige für schnellen Linienwechsel
- assoziative Detailansichten
- Projizieren u. Trimmen aller Detailansichten

## Zeichenfunktionen

- Linien, Kreisbögen, Kreise, Ellipsen, Polygone
- Polygonale Rechtecke
- NURB-Splines [Freiformkurven]
- Äquidistanten [Parabelkurven]
- Tangenten, Lotrechte und Parallelen
- Architektur: Intelligente Wandfunktion
- Linieneditor [Linien, Linienarten, Linienbreiten und 16 Linienmuster frei konfigurierbar]
- Funktionsplotter [explizit und parametrisch] für die Erstellung komplexer Kurven

## Bearbeitung

- objektorientiert
- Abrundungen, Fasungen m. autom. Trimmung
- Trimmen, Anpassen, Ecken trimmen,
- Unterteilen, Trennen und Strecken
- Verschieben, Drehen, Skalieren u. Spiegeln
- lineares und polares Mehrfachkopieren
- Gruppieren und Sperren von Objekten
- 2D-Analyse: Umfang, Fläche, Schwerpunkt, Trägheitsmomente
- integr. Parametrie [Variantenkonstruktion]

## Selektion

- Markierungspfeil und Markierungsrahmen
- Auswahlmaske zur Elementfilterung
- automatischer Konturenverfolger
- 255 Layer u. Layergruppen

## Bemaßung

- konfigurierbarer Bemaßungseditor
- DIN, ANSI, ISO, JIS und Benutzerdefiniert
- Maßeinheiten mm, cm, m, Zoll, Fuß, Zoll/Fuß
- automatische und assoziative Bemaßung
- Linear, Winkel, Bogen, Durchmesser, Radius
- Basis, Grundlinien, Ketten und Ordinaten
- Achspunkt, Ordinale Grundlinienbemaßung
- parametrische Bemaßung [mit Variablen]
- Duale Bemaßung
- Positionssymbole u. Toleranzwerte
- Dezimal- und Bruchschreibweise

## Text und Schraffuren

- komfortable Textbearbeitung
- Standardtexte/Textblöcke
- TrueType, PostScript u. Plotter Schriften [SHX-Format]
- automatische Schriftkopfgenerierung
- Drag & Drop von Dateien und Text nach DraftBoard und OLE-Programmen
- assoziative Schraffuren mit einstellbaren Winkeln und Abständen
- definierbare u. erweiterbare Schraffuren [PAT-Format] m. Nullpunktdefinition [abgreifbar]
- assoziative Farbfüllungen

## allgemeine Funktionen

- Speichern der Programmeneinstellungen
- Autosave [autom. Speichern, def. Intervalle]
- Autokonvert [Stapelkonvertierung]
- Dokumenteninformation [Miniatursicht, Autor, Datum, freie Attribute]
- Makros und Tastaturkürzel
- Windows Explorer Shell Integration
- Funktionsschnittstelle [Funktionen nachladbar]
- Programmierbare EDM/PDM-Schnittstelle
- Kinematik [Bahnkurven, Kollisionsprüfung]
- Verzeichnisvorgabe [Export, Import, Öffnen, Speichern]
- Koordinaten: absolut, polar, relativ
- Doppelte Fließkommagenauigkeit
- objektorientierte Datenbasis
- 234 Farben aus 16,7 Mil. [64 vordefiniert]
- 16-faches Rückgängig/Wiederherstellen

## Symbole

- Symbolmanager mit Vorschau für das Verwalten, Setzen und Bearbeiten von Symbolbibliotheken [konfigurierbare eigene Symbolbibliotheken und Wertetabellen]
- Versetztes u. Mehrfachplatzieren von Symbolen
- Erhalt der Symbolstruktur beim Platzieren
- Symbolbibliotheken Architektur, Elektronik Maschinenbau, Elektrotechnik enthalten, teilweise parametrisch; Stahlbau optional
- integrierte Form- und Lagetoleranzen
- integr. Oberflächenzeichen m. Parameterlisten
- integr. Schweißzeichen m. Parameterlisten
- Stücklistenfunktion mit Datenexport

## Drucken

- Unterstützung aller Windows- und Mac OS-Druckertreiber
- komfortable Druckbereichsanpassung
- automatische Skalierung
- Druckvorschau und Mosaikdruck

## Datenschnittstellen

- Import: DraftBoard, ASCII, DXF/DWG, IGES, Splines; EPS, Mac OS: PICT; Win: WMF, BMP
- Export: DraftBoard, ASCII, DXF/DWG, IGES, STL [ASCII u. Binär], SLP; EPS, Stücklistenattribute als Text; Mac OS: PICT, EPSF; Win: WMF/EMF, PNG, BMP

## 3D Funktionen (nur in Unlimited 3D)

- 3D-Zeichenassistent
- Extrusion und Rotationskopieren
- unabhängige Objektrotation in 3D
- beliebige Anzahl von Arbeitsebenen
- Schnelle 3D OpenGL-Darstellung [Mac: i. V.]
- beliebig viele Modelle u. Modellansichten [Blickwinkel frei definierbar]
- 90°-Ansichten und Projektion v. Ansichten
- Trackball für das Drehen von Ansichten
- automatische Flächengenerierung aus selektierter Drahtgittergeometrie
- NURBs-Flächen, facettierte Flächen
- Rendern [Quickshade, Gouraud und Phong mit freier Hintergrundfarbe]
- globale Texturen als Flächen
- automatisches Ausblenden verdeckter Kanten [optional gestrichelte Darstellung]
- Sichtbare 3D Kanten inklusive Schnittkurven als NURB Splines
- Zentralperspektive konfigurierbar [Fluchtpunkt, Abstand, Winkel]
- beliebige, editierbare Lichtquellen [Umgebung, Punkt, Parallel] mit definierbarer Lichtfarbe]

# DraftBoard

Unlimited 4.5

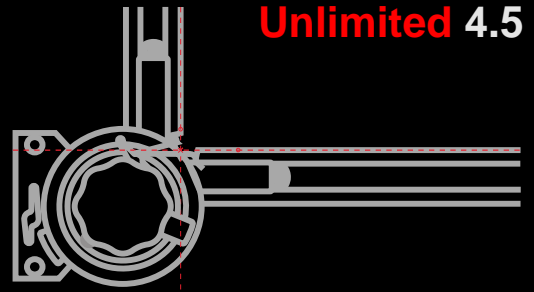

*einfach intelligenter!*

## Komplexe Zeichnungen mit Detailansichten

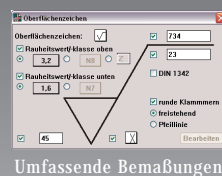
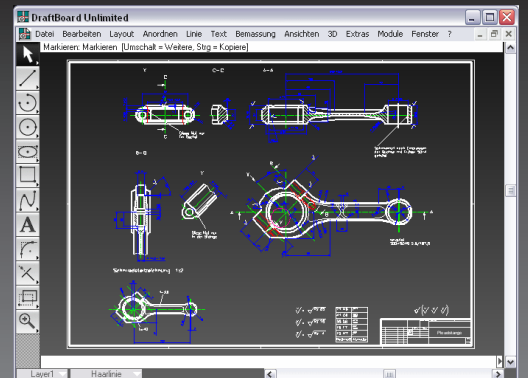

## Objektorientierte Bearbeitung

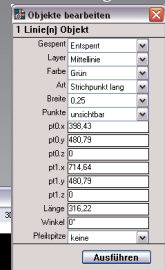

## Integrierte Parametrie

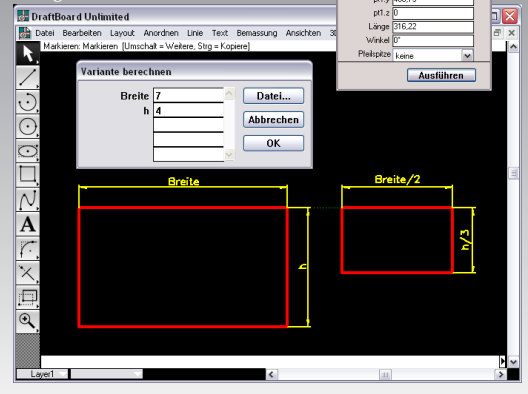

## Systemvoraussetzungen

- MS Windows 98/ME oder Windows NT4/2000/XP
- Apple Mac OS 9.2 mit CarbonLib oder Mac OS X 10.3.
- Personal Computer mit einem Pentium-Prozessor (Pentium II oder besser empfohlen) oder Apple G3 (G4 oder besser empfohlen).
- Programm-Arbeitspeicher: Windows: 64 MB [128 MB oder mehr empfohlen]; Mac OS: 64 MB [128 MB oder mehr empfohlen];
- Festplattenspeicher: ca. 30 MB [Vollinstallation ca. 45 MB].
- MS Windows kompatible Grafikkarte [für Visualisierung OpenGL-Support und 16,7 Mio Farben]; Mac OS kompatible Grafikkarte mit 16,7 Mio Farben.
- MS Windows oder Mac OS kompatibles Zeigegerät.
- Windows: freie USB-Schnittstelle [USB nicht m. Windows NT4]; Mac OS: freie USB Schnittstelle.
- CD-ROM Laufwerk für die Installation.